

SPRINTER



Der Sprinter ist in vielem einmalig. Er ist kleiner und kompakter als bisherige Tiefzieher, ohne dabei auf wichtige Eigenschaften zu verzichten. Mit seinen 2,9 m Gesamtlänge passt er auch in kleine Räume. Trotz der kleinen Außenmaße stehen aufgrund des extrem großen Einlegebereichs drei volle Nutzen zum Einlegen der Produkte zur Verfügung. Dadurch kann äußerst rationell gearbeitet werden – auch mit mehreren Personen gleichzeitig. Der Sprinter ist bis zu 5 mal schneller als eine Kammermaschine. Durch ein neues Hubsystem ist der Druckluftverbrauch minimal, was den Sprinter nicht nur in der Anschaffung, sondern auch im laufenden Betrieb kostengünstig macht.



WICHTIG: Druckluftanschluss, sowie Wasserzu- und -abfluss am Aufstellungsort notwendig!

Technische Daten

Standard-Maschinenlänge
(Abzug 200 und 240 mm)

- mit Förderband (mm) 2.825

Standard-Maschinenlänge
(Abzug 300 mm)

- mit Förderband (mm) 3.245

Maschinenbreite

- Bei 323 mm Folienbreite (mm) 890
- Bei 423 mm Folienbreite (mm) 990

Maschinenhöhe (mm) ± 50 mm 1.685

Arbeitshöhe (mm) ± 50 mm 1.000

Min. Oberfolie (mm) 315 und 415

Unterfolie (mm)

- Minimal 323 und 423

Technische Daten

- Maximal 325 und 425

Folienkerndurchmesser (mm) 76

Max. Durchmesser der Unterfolien-Rolle (mm) 330

Max. Durchmesser der Oberfolien-Rolle (mm) 330

Abzugslänge Standard (mm) 200, 240, 300

Maximale Ziehtiefe (mm) 100

Stromanschluss 400V/3Ph+N+PE/50Hz

Leistung ab (kW) ab 5,5

Wasserzu- und -abfluss Rectus NG7

Vakuumpumpe (cbm/h) 40 (60/106)

Gewicht mit Werkzeug (kg) ab 1.000

Druckluftanschluss (ölfrei) Rectus NG7

Druckluftbedarf je nach Format und Tiefzug ab 7 l/Takt bei min. 6 bar.

Daten in Klammern sind Optionen.



SPRINTER



Standardausstattung

- Hochleistungsvakuumpumpe 40 cbm/h
- Tiefzug von 5 mm bis 100 mm in 5 mm-Schritten einstellbar
- Wasserdurchlaufkühlung
- Rahmensiegelung
- Längsschneidung mit Kreismessern
- Querschneidung mit Messer, hydraulisch betätigt
- Evakuieren mit Vakuumsensor gesteuert
- Speicherprogrammierbare SPS-Steuerung
- 7"-Touchpanel in 256 Farben, Schutzklasse IP 65, bedienerfreundlich, mehrsprachig
- 98 Anwenderprogramme hinterlegbar
- Passwortschutz
- CE geprüfte Sicherheit entspricht den aktuellen deutschen und EU Hygiene- und Sicherheitsbestimmungen
- Pilz Sicherheitstechnik
- Vereinfachte Pumpenwartung durch Serviceöffnung
- Edelstahl-Schaltschrank Schutzklasse IP 65 nach dem neuesten Stand der Technik aufgebaut
- 2 Heizkreise, getrennt regelbar für Siegel- und Formstation über SPS-Steuerung
- Waschfunktion für einfache und sichere Reinigung
- Servicefreundliches Kettenspannsystem
- Einfachste Schmierung der Wälzlager des Kettentransportes
- Folientransportkette in verstärkter Ausführung 5/8"
- 10 verschiedene Abzugsgeschwindigkeiten einstellbar
- Beschleunigung und Verzögerung des Kettenantriebes einstellbar (wichtig bei flüssigen Produkten)
- Energieersparnis durch Vakuumpumpe mit Stand-by-Funktion
- Normteile namhafter Hersteller
- Höhenverstellbare Edelstahlfüße
- Unterfolienaufnahme ist platzsparend über Formstation angebracht
- Randstreifenaufwicklung
- Auslaufförderband

Vorteile

- Der Sprinter zeichnet sich durch seine kompakte, platzsparende Bauweise, durch seine hohe Taktleistung und seine geringen Anschaffungs- und Betriebskosten (z. B. durch geringen Druckluftbedarf) aus
- Der Sprinter ist steckerfertig und ist nach kurzer Aufwärmzeit sofort betriebsbereit

Vorteile dank Hydraulik-Hubsystem

- Wartungsarme Form- und Siegelstation, sowie Querschneidung
- Hoher Anpressdruck
- Das verwendete Öl ist wasserklar, geruchslos, geschmacksneutral, lebensmittelecht, gesundheitsunbedenklich, entspricht FDA und USDA Richtlinien

Optionen

- Folienbreite 323 mm oder 423 mm
- Abzugslänge 200 mm, 240 mm und 300 mm
- Wasserumlaufkühler, reduziert den Wasserverbrauch und schützt vor den Folgekosten durch das Verkalken. Amortisationszeit, abhängig von der Nutzungsdauer, ca. nach 1,5 Jahren. Größe ca. 90 x 50 x 50 cm. Stromanschluß über die Maschine
- Begasungssystem für Verpackungen mit modifizierter Atmosphäre (MAP) inkl. Druckausgleichsbehälter für den schnellen und gleichmäßigen Atmosphärenaustausch
- Hochleistungsvakuumpumpe eingebaut oder extern 40, 60 oder 106 cbm/h
- Fotozellensteuerung für bedruckte Oberfolie mit Folienbremse
- Vario-Einsätze
- Bei flachen Produkten besteht die Möglichkeit, den Hub der Werkzeuge auf 50 mm Tiefe (halber Hub) zu ändern → schnellere Taktzeiten
- Verlängerung der Einlegestrecke
- Überwachung von Gas, Druckluft und Wasser über Druckschalter
- Abdeckungen für die Siegelränder im Einlegebereich
- Flexispiegelplatte für alle Formate passend
- Zusätzlicher Stopp-Taster für den Folienvorzug an der Formstation



SPRINTER



Platzbedarf

Komplett nur 2,9 m lang!

Komplett nur 3,3 m lang!

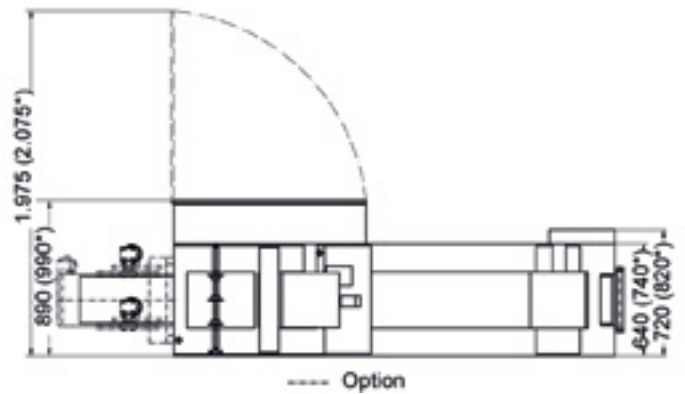
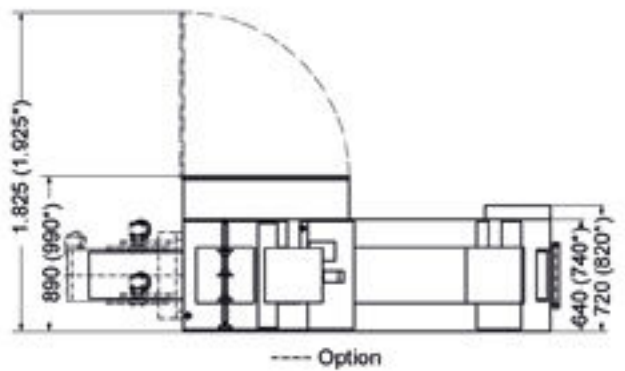
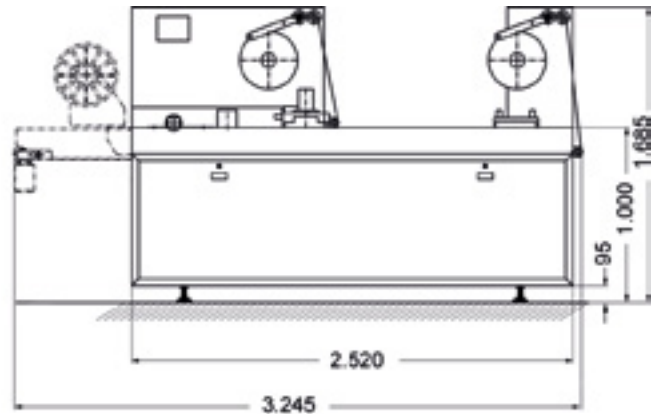
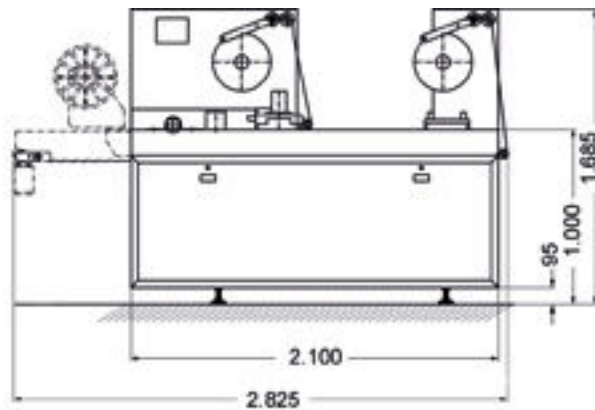

Folienbreiten 323 mm und 423 mm
Abzug 200 mm und 240 mm

Folienbreiten 323 mm und 423 mm
Abzug 300 mm

Abbildungen evtl. mit Optionen.



SPRINTER



Packungsmaße

Abzugslänge	Format	Folienbreite 323 mm		Folienbreite 423 mm	
		Innenmaße	Außenmaße	Innenmaße	Außenmaße
200 mm	1.1	180 x 260	200 x 280	180 x 360	200 x 380
	2.1	180 x 120	200 x 140	180 x 170	200 x 190
	3.1	180 x 73,33	200 x 93,33	180 x 106,67	200 x 126,67
240 mm	1.1	220 x 260	240 x 280	220 x 360	240 x 380
	2.1	220 x 120	240 x 140	220 x 170	240 x 190
	3.1	220 x 73,33	240 x 93,33	220 x 106,67	240 x 126,67
	1.2	100 x 260	120 x 280	100 x 360	120 x 380
	2.2	100 x 120	120 x 140	100 x 170	120 x 190
	3.2	100 x 73,33	120 x 93,33	100 x 106,67	120 x 126,67
300 mm	1.1	280 x 260	300 x 280	280 x 360	300 x 380
	2.1	280 x 120	300 x 140	280 x 170	300 x 190
	3.1	280 x 73,33	300 x 93,33	280 x 106,67	300 x 126,67
	1.2	130 x 260	150 x 280	130 x 360	150 x 380
	2.2	130 x 120	150 x 140	130 x 170	150 x 190
	3.2	130 x 73,33	150 x 93,33	130 x 106,67	150 x 126,67

Vario-Werkzeug

Durch Vario-Werkzeug flexibler Einsatz für verschiedene Produkte, blitzschneller Folien- und Formatwechsel.

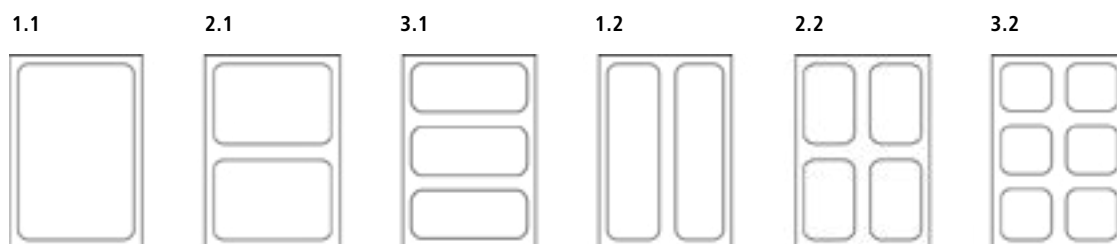

← Transportrichtung →



FIRMENDETAILS

Vielen Dank, dass Sie sich für eine Maschine von KOMET entschieden haben. Um Ihr Anliegen bearbeiten zu können, benötigen wir Ihre Firmendaten.

FIRMA		FIRMA/HÄNDLER	
Ansprechpartner		Sachbearbeiter	
Straße		Straße	
PLZ/Ort		PLZ/Ort	
Telefon		Telefon	
Mobil		Mobil	
E-Mail		E-Mail	



FRAGEBOGEN

Zur Ausarbeitung eines detaillierten Angebotes für einen Tiefziehautomaten von KOMET, bitten wir Sie die untenstehenden Fragen zu beantworten. Nach Eingang der Informationen erhalten Sie unser Angebot schnellstmöglich. Selbstverständlich beraten wir Sie auch weiterhin gerne vor Ort.

Nr.	Produkt	Maße	Gewicht pro Packung	Stück pro Packung	Gewünschte Innenabmessung der Packung
		in mm	in kg	Stück	L x B x H, Ø / in mm
1					
2					
3					
4					
5					

PRODUKTION

Bitte geben an welche Stückzahl Sie in welcher Zeit produzieren möchten.

Nr.	Produkt	Stückzahl	Zeit	Begasung (MAP)	
			in h	Ja	Nein
1					
2					
3					
4					
5					

FOLIE

Nr.	Produkt	Oberfolie bedruckt	
		Streudruck	Zieldruck
1		<input type="checkbox"/>	<input type="checkbox"/>
2		<input type="checkbox"/>	<input type="checkbox"/>
3		<input type="checkbox"/>	<input type="checkbox"/>
4		<input type="checkbox"/>	<input type="checkbox"/>
5		<input type="checkbox"/>	<input type="checkbox"/>



CHECKLISTE

Vielen Dank, dass Sie sich für eine Maschine von KOMET entschieden haben. Anbei erhalten Sie einige nützliche Details und benötigte Voraussetzungen, damit die Maschine bei Ihnen auch schnell, richtig und ohne eventuelle Probleme aufgestellt werden kann.

Bitte übermitteln Sie uns das Dokument vollständig ausgefüllt.

Ja	Nein
----	------

ELEKTRISCHER ANSCHLUSS

400V/3Ph+N+PE/50 Hz mit einer 32A CEE Steckdose (Rechtsdrehfeld) ist vorhanden.

<input type="checkbox"/>	<input type="checkbox"/>
--------------------------	--------------------------

Separate Vorschalt Sicherung max. 25 A (Charakteristik C) ist vorhanden.

<input type="checkbox"/>	<input type="checkbox"/>
--------------------------	--------------------------

Separater allstromsensitiver (Fehlerströme: Typ B – Kennlinie SK) Fehlerstromschutzschalter (FI) mit Frequenzumrichter geeigneter Kennlinie min. 25 A ist vorhanden.

<input type="checkbox"/>	<input type="checkbox"/>
--------------------------	--------------------------

Unsere Empfehlung: Fa. Doepke Typ: DFS4 040-4/0,30-B SK S – Art.-Nr. 09 136 999 für nichtfeuegefährliche Brandstätten.

Bitte auch die örtlichen Vorschriften beachten.

KÜHLUNG

Festwasseranschluss

Es werden zwei Schläuche für den Wasserzu- und ablauf mit einem Innendurchmesser von 8 mm benötigt.

Die Stecknippel für die Kupplung liefern wir mit.

Benötigte Wassermenge ca. 5 Liter pro Minute, dauerhaft anliegend. Alles vorhanden?

<input type="checkbox"/>	<input type="checkbox"/>
--------------------------	--------------------------

Option Umlaufkühler

Abmaße ca.: 90 cm x 50 cm x 50 cm (L x B x H), Gewicht ca.: 65,0 kg

Die geplante Entfernung des Aufstellorts Kühler zur Maschine beträgt Meter

Maximale Entfernung 15 Meter

<input type="checkbox"/>	<input type="checkbox"/>
--------------------------	--------------------------

Mitgeliefert werden die beiden Schläuche und das Stromkabel mit je 2 Metern – bei einer größeren Entfernung fallen Zusatzkosten an.

Maximale Förderhöhe 8 Meter.

Druckluft

Luft der Qualitätsklasse ISO 8573-1:2010-04 [1 : 3 : 1] ist vorhanden.

<input type="checkbox"/>	<input type="checkbox"/>
--------------------------	--------------------------

Anschluss mit der mitgelieferten Schnellverschlusskupplung Rectus NW7,2, Druck 6 – 10 bar muss konstant anliegen.

<input type="checkbox"/>	<input type="checkbox"/>
--------------------------	--------------------------

Die Zuleitung vor Ort vom Druckluftherzeuger bis zur Maschine muss einen Innendurchmesser von mindestens 8 mm haben. Vorhanden?

<input type="checkbox"/>	<input type="checkbox"/>
--------------------------	--------------------------

Druckluftbedarf ab 50 Liter bis 500 Liter pro Minute je nach Ausstattung der Maschine.

Ggf. müssen ein Wasserabscheider sowie ein Aktivkohlefilter am Aufstellort montiert sein.

Sollte ein Druckminderer verwendet werden muss dieser einen Einstellbereich von 0 – 10 bar haben. Vorhanden?

<input type="checkbox"/>	<input type="checkbox"/>
--------------------------	--------------------------



CHECKLISTE

Ja	Nein
----	------

BEGASUNG

Maschinen mit Begasung/MAP (z.B. N₂/CO₂ 70/30), sind nicht für Sauerstoffbegasung > 21 % (Flaschengemisch) geeignet. Der Arbeitsdruck des Gases muss ständig mit 1,5 bar anliegen.

Gasbedarf ab 10 Normliter/Takt, je nach Ausstattung der Maschine und Einstellwerten.

Der Druckminderer muss einen einstellbaren Bereich von 0 – 2,5 bar haben. Vorhanden?

<input type="checkbox"/>	<input type="checkbox"/>
--------------------------	--------------------------

Die Gasflasche ist so fixiert, das sie nicht umfallen kann.

<input type="checkbox"/>	<input type="checkbox"/>
--------------------------	--------------------------

FOLIE

Verwendete Folie ist schon klar definiert

<input type="checkbox"/>	<input type="checkbox"/>
--------------------------	--------------------------

Wir benötigen 1.000 m der verwendeten Oberfolien und 1.000 m der verwendeten Unterfolien zum Test, Einfahren und Montage.

Unterfolienbreite 323 mm und Oberfolie 315 mm oder

Unterfolienbreite 423 mm und Oberfolienbreite 415 mm,

Toleranz +2 mm.

Folienkerndurchmesser 76 mm

Maximaler Durchmesser der Rolle 330 mm

Die Details zum richtigen Lagern der Folie bitte beim Folienlieferanten erfragen.

Verwendete Folie ist noch nicht klar definiert

Hierzu können wir Sie dann zusammen mit unserem Folienlieferanten beraten.



CHECKLISTE

	Ja	Nein
ANLIEFERUNG UND AUFSTELLUNG		
Es muss ein ausreichend großer Parkplatz für den LKW zum Entladen der Maschine vorhanden sein.	<input type="checkbox"/>	<input type="checkbox"/>
Zum Abladen muss vor Ort ein Gabelstapler vorhanden sein. Tragkraft ab 1,5 Tonnen. Das Gewicht ist abhängig von der Maschinenausrüstung. Vorhanden?	<input type="checkbox"/>	<input type="checkbox"/>
Wenn die Maschine nach dem Abladen nicht gleich mit dem Gabelstapler an den Aufstellungsort gebracht werden kann, werden zwei Hubwagen mit der entsprechenden Tragkraft benötigt. Vorhanden?	<input type="checkbox"/>	<input type="checkbox"/>
Die Maschine muss am Aufstellort unverzüglich eben aufgestellt / ausgerichtet (ausnivellieren) werden, sonst besteht die Gefahr einer Beschädigung.		
Türen und Zugänge müssen in der Breite und Höhe groß genug sein. <ul style="list-style-type: none"> • Folienbreite 323 mm, Abzug 200 mm, 240 mm, 300 mm: Maximal 2,9 m x 0,9 m x 1,7 m (L x B x H) • Folienbreite 423 mm, Abzug 200 mm, 240 mm, 300 mm: Maximal 3,30 m x 1,0 m x 1,7 m (L x B x H) Bitte beachten Sie, dass bei einer Verlängerung der Einlegestrecke sich die Maschinenlänge um maximal 1,20 m vergrößern kann. Platz vorhanden?	<input type="checkbox"/>	<input type="checkbox"/>
Der Boden auf dem Transportweg muss eine entsprechende Tragkraft haben um die Maschine an den Aufstellort bringen zu können.	<input type="checkbox"/>	<input type="checkbox"/>
Es dürfen keine Treppen, Randsteine, Absätze, andere Maschinen oder enge Kurven auf dem Transportweg sein.	<input type="checkbox"/>	<input type="checkbox"/>
Der Aufstellplatz sollte ca. 1 Meter entfernt sein von der Wand, damit die Schaltschranktür geöffnet werden kann.	<input type="checkbox"/>	<input type="checkbox"/>
Der Aufstellplatz / Fußboden muss geeignet sein für das Gewicht der Maschine (Flächenpressung). Statische Belastbarkeit des Boden maximal 3,5 kN pro Fuß.	<input type="checkbox"/>	<input type="checkbox"/>
SONSTIGES		
Ist die Maschine mit zusätzlichen Werkzeugen ausgerüstet, muss ein Regal mit entsprechender Tragkraft für diese zusätzlichen Teile in der Nähe der Maschine stehen. Vorhanden?	<input type="checkbox"/>	<input type="checkbox"/>
Beim Austausch der Werkzeuge, bitte beachten das es heiß sein kann, dafür werden Wärmesicherheitshandschuhe benötigt. Vorhanden?	<input type="checkbox"/>	<input type="checkbox"/>
Für eine optimale Inbetriebnahme sollten die verschiedenen zu verpackenden Produkte in ausreichender Menge vorhanden sein, um in der Maschine die dafür entsprechenden Programme zu hinterlegen.		



CHECKLISTE

Ja	Nein
----	------

SCHULUNG

Eine Schulung vor der Auslieferung für die Techniker, hier bei KOMET in Plochingen, ist für 2 Tage notwendig.
Wir können Ihnen gerne bei der Reservierung von einem Hotel helfen.

Benötigen Sie ein Hotel?

Von wann bis wann

Schulungsteilnehmer

Bitte tragen Sie die Anzahl der Personen und deren Namen ein.

Kunde	<input type="text"/>
Kunde	<input type="text"/>
Kunde	<input type="text"/>
Händler	<input type="text"/>
Händler	<input type="text"/>
Händler	<input type="text"/>

Bei weiteren Fragen können Sie sich gerne an unsere technischen Kundendienst, Herrn Krebs wenden.

Rainer Krebs
Telefon 07153 8325-19
E-Mail Rainer.Krebs@vakuumverpacken.de

